

呼び径	板厚	L寸法	外径	ツバ巾
φ	t	L	mm	mm
100	0.6	60	98	12~13
125	0.6	60	123	12~13
150	0.6	60	148	13~14
175	0.6	60	173	14~15
200	0.6	60	198	14~15
225	0.6	60	223	14~15
250	0.6	60	248	14~15
275	0.6	60	273	14~15
300	0.6	60	298	14~15
325	0.8	80	323	17~18
350	0.8	80	348	17~18
375	0.8	80	373	17~18
400	0.8	80	398	17~18
450	0.8	80	448	17~18
500	0.8	80	498	17~18
550	0.8	80	548	17~18
600	0.8	80	598	17~18
650	0.8	80	648	17~18
700	1.0	100	698	17~18
750	1.0	100	748	17~18
800	1.0	100	798	17~18
850	1.0	100	848	17~18
900	1.0	100	898	17~18
950	1.0	100	948	17~18
1000	1.0	100	998	17~18

品名	亜鉛カラー			納入先
	亜鉛メッキ鋼板 (JIS G3302)			縮尺
材質				
承認	検図	松永	製図	水谷
<b>山田株式会社</b>				

網の種類

材質	番手	メッシュ	間隙
亜鉛	16	2	11.10
亜鉛	18	3.2	6.70
SUS	16	2	11.10
SUS	20	4	5.45
SUS	30	20	0.97

※網部は呼び径+12~15

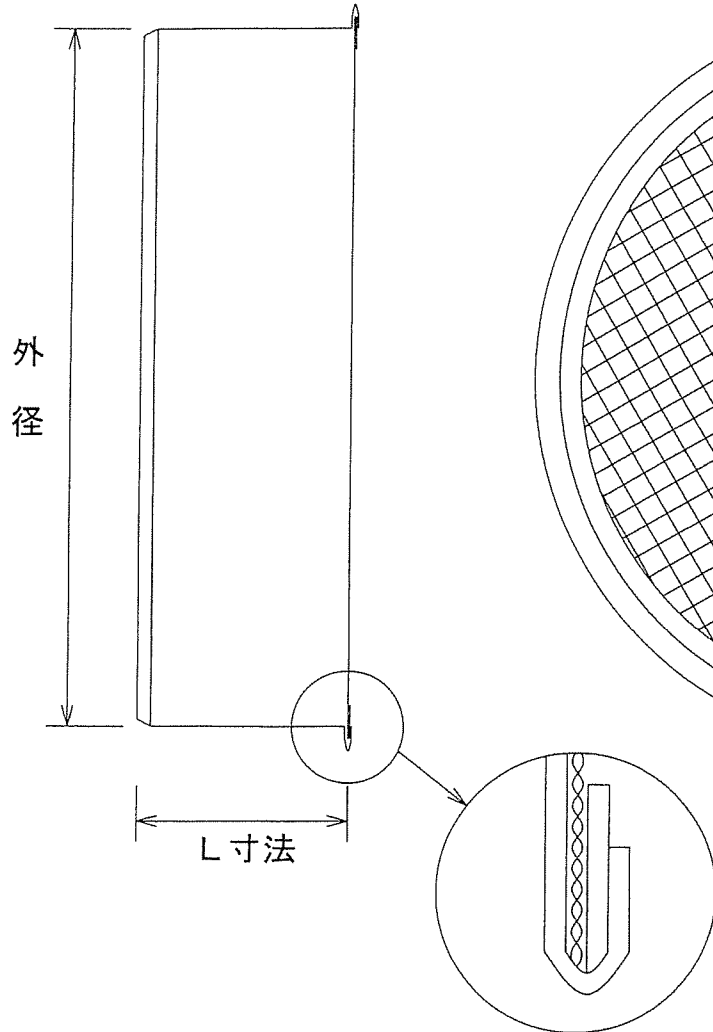

呼び径	板厚	外径	L寸法
φ	t	mm	mm
100	0.6	98	60
125	0.6	123	60
150	0.6	148	60
175	0.6	173	60
200	0.6	198	60
225	0.6	223	60
250	0.6	248	60
275	0.6	273	60
300	0.6	298	60
325	0.8	323	80
350	0.8	348	80
375	0.8	373	80
400	0.8	398	80
450	0.8	448	80
500	0.8	498	80
550	0.8	548	80
600	0.8	598	80
650	0.8	648	80
700	1.0	698	100
750	1.0	748	100
800	1.0	798	100
850	1.0	848	100
900	1.0	898	100
950	1.0	948	100
1000	1.0	998	100

品名	亜鉛網付カラー		納入先	
材質	亜鉛メッキ鋼板 (JIS G3302)		縮尺	
承認	検図	松永	製図	水谷
				山田株式会社